

Cecho Spółka z o.o.

ul. gen. Mieczysława Boruty-Spiechowicza 27, 43-300 Bielsko-Biała

Tel. +48 692 943 742, +48 507 651 274

biuro@cecho.pl

NIP: 9372710352, REGON: 369940616, KRS: 0000727115

Sąd Rejonowy w Bielsku-Białej, VIII Wydział Gospodarczy Krajowego Rejestru Sądowego Kapitał zakładowy 100 000 PLN

Dane aktualne na dzień: 02-04-2025 06:41

Link do produktu: <https://www.cecho.pl/hak-automatyczny-otwierany-zdalnie-levo-pewag-p-402.html>



Hak automatyczny otwierany zdalnie levo pewag

Opis produktu

Hak automatyczny otwierany zdalnie levo pewag

- haki **pewag levo LH5** można otwierać i zamykać zdalnie drogą radiową. Hakowy nie musi się już wspinać - często na niebezpieczną wysokość - aby odcepić ładunek. To zdecydowany krok naprzód w kierunku poprawienia bezpieczeństwa pracy
- istnieje możliwość wyposażenia haka w magnes, co pozwala nie tylko na zdalne zwalnianie zawiesia, ale także jego podczępienie
- haki zasilane są z akumulatora, który jest ładowany z sieci 230V, istnieje możliwość wyposażenia haka w dodatkowe akulatory co zapewnia ciągłą pracę haka.
- opcjonalnie hak może być wyposażony w dodatkowe oświetlenie punktowe
- istnieje możliwość synchronizacji haków do pracy z jednego pilota
- hak malowane proszkowo, może pracować w temperaturze od -20 stopni do + 60 stopni C. na zewnątrz, ochrona (IP 65)
- znakowanie: symbol wyrobu, znak CE, symbol producenta,
- dokumenty: deklaracja zgodności, instrukcja użytkownika, świadectwo jakości 2.1,

Cecho Spółka z o.o.

ul. gen. Mieczysława Boruty-Spiechowicza 27, 43-300 Bielsko-Biała

Tel. +48 692 943 742, +48 507 651 274

biuro@cecho.pl

NIP: 9372710352, REGON: 369940616, KRS: 0000727115

Sąd Rejonowy w Bielsku-Białej, VIII Wydział Gospodarczy Krajowego Rejestru Sądowego Kapitał zakładowy 100 000 PLN

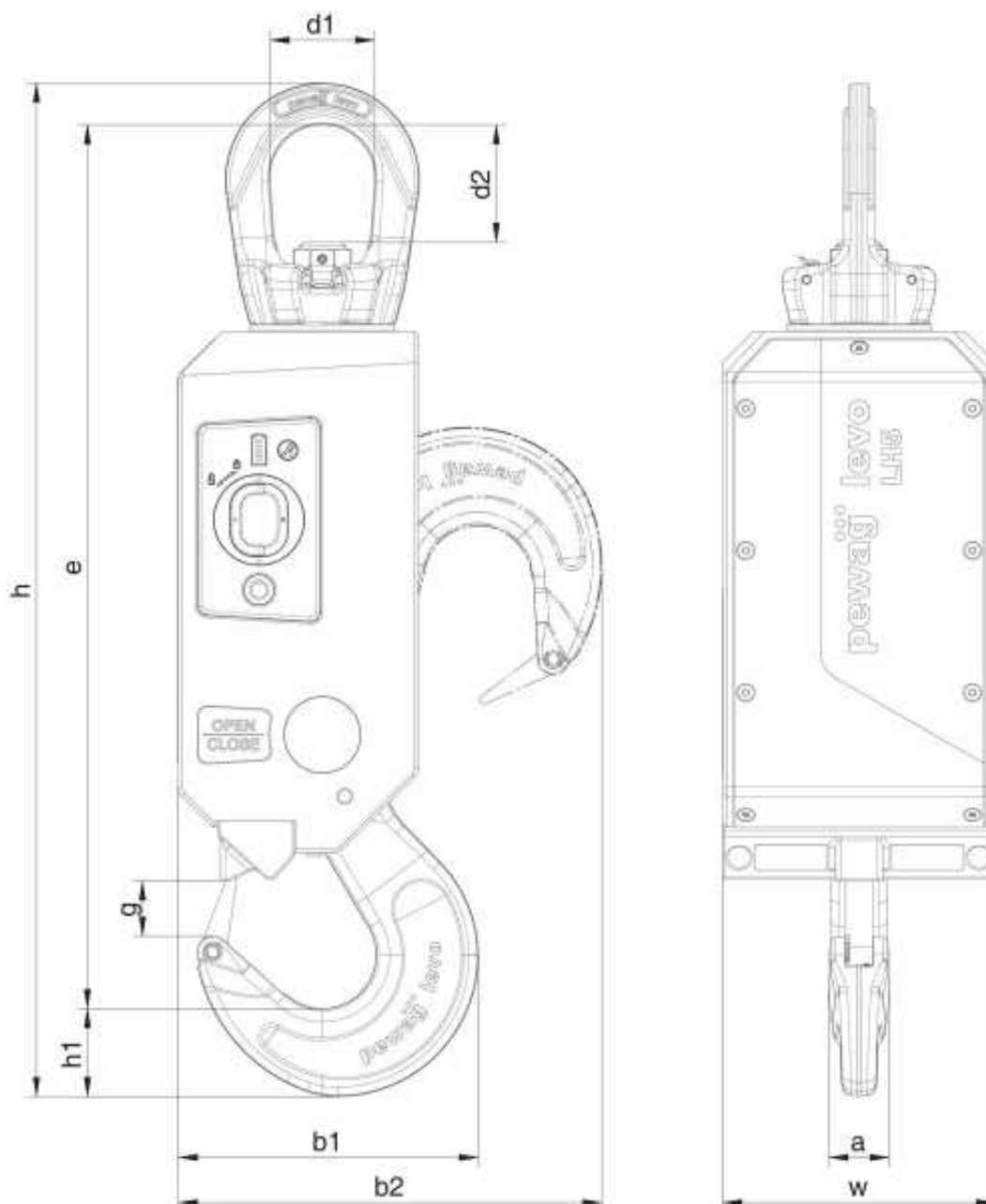

Cecho Spółka z o.o.

ul. gen. Mieczysława Boruty-Spiechowicza 27, 43-300 Bielsko-Biała

Tel. +48 692 943 742, +48 507 651 274

biuro@cecho.pl

NIP: 9372710352, REGON: 369940616, KRS: 0000727115

Sąd Rejonowy w Bielsku-Białej, VIII Wydział Gospodarczy Krajowego Rejestru Sądowego Kapitał zakładowy 100 000 PLN

Tabela parametrów technicznych haka autoamtycznego lewo pewag

DOR	e	a	b1	b2	d1	d2	g	h	h1	w	Masa
[kg]	[mm]	[mm]	[mm]	[mm]	[mm]	[mm]	[mm]	[mm]	[mm]	[mm]	[kg]
5.000	460	32	156	220	54	61	29	528	46	142	20,00

Prezentacja haka autamtycznego lewo pewag

Przykład z wykorzystaniem **haków pewag lewo LH5**.

Samorozładowujący się kontener do transportu złomu. Hakowy nie jest potrzebny do odcepienia dwóch zawiesi łańcuchowych. Poprawiono stopień bezpieczeństwa pracy.

Przykład z wykorzystaniem **haków pewag lewo LH5**.

W miejscu odcepienia ładunku nie jest potrzebny hakowy. Suwnicowy zdalnie odhacza ładunek pilotem. Poprawiono produktywność zakładu.