

Cecho Spółka z o.o.

ul. gen. Mieczysława Boruty-Spiechowicza 27, 43-300 Bielsko-Biała

Tel. +48 692 943 742, +48 507 651 274

biuro@cecho.pl

NIP: 9372710352, REGON: 369940616, KRS: 0000727115

Sąd Rejonowy w Bielsku-Białej, VIII Wydział Gospodarczy Krajowego Rejestru Sądowego Kapitał zakładowy 100 000 PLN

Dane aktualne na dzień: 03-04-2025 06:51

Link do produktu: <https://www.cecho.pl/ramie-podnosnikowe-neo-hv-p-391.html>

Ramię podnośnikowe NEO HV



Opis produktu

Ramię podnośnikowe NEO HV

Kiedy wybrać ramię podnośnikowe NEO HV:

Neo HV to ramię podnośnikowe, dzięki któremu, w połączeniu z magnesem do podnoszenia ładunków, łatwo **obrócisz obrabiany przedmiot z pozycji poziomej do pionowej**. Zostanie to z pewnością docenione zwłaszcza podczas manipulacji blachami, płytami i okrągłymi materiałami przy tokarkach i poziomych centrach obróbkowych. Manipuluj obrabianymi przedmiotami w poziomych centrach obróbkowych i tokarkach efektywnie. Ramię podnośnikowe z permanentnym magnesem z łatwością obróci obrabiany przedmiot o 90°.

Zalety:

- Możliwość ustawienia ramienia na duży zakres średnic i szerokości
- Zdemontowane ramię podnoszące w celu wymiany magnesów
- Solidne ucho do podwieszania

Szczegółowy opis:

Ramię podnośnikowe Neo HV jest w połączeniu z magnesem do podnoszenia ciężarów Neo uniwersalnym pomocnikiem **podczas manipulacji ładunkami z pozycji poziomej do pionowej i na odwrót**. Jeśli na palecie leży na przykład arkusz, a Ty potrzebujesz go przenieść do tokarki, musisz zazwyczaj użyć łańcuchów, zacisków i zaangażować co najmniej dwie osoby.

Cecho Spółka z o.o.

ul. gen. Mieczysława Boruty-Spiechowicza 27, 43-300 Bielsko-Biała

Tel. +48 692 943 742, +48 507 651 274

biuro@cecho.pl

NIP: 9372710352, REGON: 369940616, KRS: 0000727115

Sąd Rejonowy w Bielsku-Białej, VIII Wydział Gospodarczy Krajowego Rejestru Sądowego Kapitał zakładowy 100 000 PLN

Dzięki ramieniu podnośnikowemu wyposażonemu w permanentny magnes do podnoszenia ładunków Neo, zaoszczędzisz energię ludzi i podniesiesz wydajność pracy.

Istotne parametry:

- Zastosowanie: Podnoszenie
- Technologia: Permanentne
- Udźwig dla materiału płaskiego: do 1000 kg
- Wskaźnik bezpieczeństwa: 3:1

Informacje uzupełniające:

Magnes do podnoszenia ładunków nie jest częścią dostawy.

Zastosowanie:

- Do manipulowania obrabianymi przedmiotami w poziomych centrach obróbczych i tokarkach

Część opakowania:

- Ramię podnośnikowe
- Certyfikat
- Instrukcja obsługi



Cecho Spółka z o.o.

ul. gen. Mieczysława Boruty-Spiechowicza 27, 43-300 Bielsko-Biała

Tel. +48 692 943 742, +48 507 651 274

biuro@cecho.pl

NIP: 9372710352, REGON: 369940616, KRS: 0000727115

Sąd Rejonowy w Bielsku-Białej, VIII Wydział Gospodarczy Krajowego Rejestru Sądowego Kapitał zakładowy 100 000 PLN

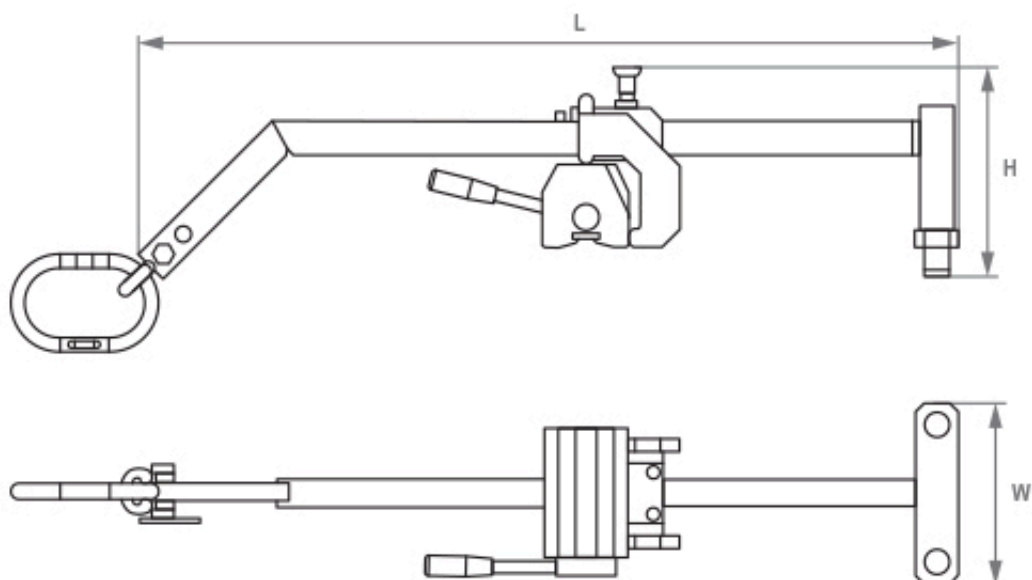
**Tabela parametrów technicznych remienia NEO HV**

| Numer katalogowy | W (mm) | L (mm) | H (mm) | Udźwig (kg) | Szerokość obrabianego przedmiotu (mm) | Masa (kg) |
|------------------|--------|--------|--------|-------------|---------------------------------------|-----------|
| LARM250 | 210 | 958 | 244 | 250 | 300-800 | 16 |
| LARM500 | 210 | 1158 | 244 | 500 | 300-1000 | 20 |
| LARM1000 | 210 | 1211 | 297 | 1000 | 300-1000 | 33 |