

Cecho Spółka z o.o.

ul. gen. Mieczysława Boruty-Spiechowicza 27, 43-300 Bielsko-Biała

Tel. +48 692 943 742, +48 507 651 274

biuro@cecho.pl

NIP: 9372710352, REGON: 369940616, KRS: 0000727115

Sąd Rejonowy w Bielsku-Białej, VIII Wydział Gospodarczy Krajowego Rejestru Sądowego Kapitał zakładowy 100 000 PLN

Dane aktualne na dzień: 03-04-2025 19:56

Link do produktu: <https://www.cecho.pl/uchwyt-do-podnoszenia-blach-z-autoamtycznym-otwieraniem-i-zamykaniem-levo-p-403.html>



Uchwyt do podnoszenia blach z autoamtycznym otwieraniem i zamykaniem levo

Opis produktu

Uchwyt do podnoszenia blach z autoamtycznym otwieraniem i zamykaniem levo LC3 pewag

- uchwyt można otwierać i zamykać zdalnie drogą radiową. Hakowy nie musi się już wspinać - często na niebezpieczną wysokość - aby odzepić ładunek. To zdecydowany krok naprzód w kierunku poprawienia bezpieczeństwa pracy
- uchwyt zasilany są z akumatora, który jest ładowany z sieci 230V, istnieje możliwość wyposażenia haka w dodatkowe akulatory co zapewnia ciągłą pracę haka.
- istnieje możliwość synhronizacji uchwytów do pracy z jednego pilota
- uchwyt malowane proszkowo, może pracować w temperaturze od -20 stopni do + 60 stopni C.
- możliwość podnoszenia blach o twardosci do 37 HRC, minimalne obciążenie uchwytu to 10 % jego udźwigu.
- znakowanie: symbol wyrobu, znak CE, symbol producenta,
- dokumenty: deklaracja zgodności, instrukcja użytkowania, świadectwo jakości 2.1,

Cecho Spółka z o.o.

ul. gen. Mieczysława Boruty-Spiechowicza 27, 43-300 Bielsko-Biała

Tel. +48 692 943 742, +48 507 651 274

biuro@cecho.pl

NIP: 9372710352, REGON: 369940616, KRS: 0000727115

Sąd Rejonowy w Bielsku-Białej, VIII Wydział Gospodarczy Krajowego Rejestru Sądowego Kapitał zakładowy 100 000 PLN

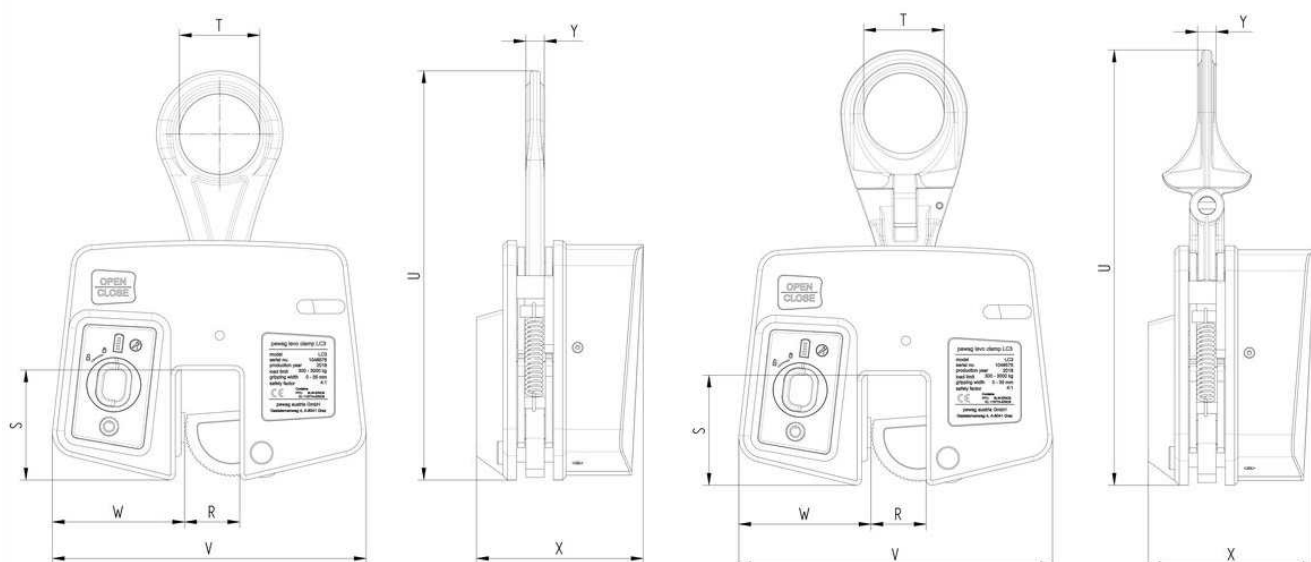
**Tabela parametrów technicznych uchwytu do blach automatycznego levo pewag**

DOR [kg]	Zakres [mm]	S [mm]	T [mm]	U [mm]	V [mm]	W [mm]	X [mm]	Y [mm]	Masa [kg]
3.000	0-35	96	70	356	273	115	145	16	19

Prezentacja uchwytu do blach automatycznego levo pewag