

Cecho Spółka z o.o.

ul. gen. Mieczysława Boruty-Spiechowicza 27, 43-300 Bielsko-Biała

Tel. +48 692 943 742, +48 507 651 274

biuro@cecho.pl

NIP: 9372710352, REGON: 369940616, KRS: 0000727115

Sąd Rejonowy w Bielsku-Białej, VIII Wydział Gospodarczy Krajowego Rejestru Sądowego Kapitał zakładowy 100 000 PLN

Dane aktualne na dzień: 03-04-2025 20:10

Link do produktu: <https://www.cecho.pl/uchwyt-do-podnoszenia-i-transportu-blich-stalowych-hxwhsxw-p-199.html>



Uchwyt do podnoszenia i transportu blach stalowych HXW/HSXW

Opis produktu

Uchwyt do podnoszenia blach stalowych HXW/HSXW

- znakowanie: symbol wyrobu, znak CE, symbol producenta,
- zwiększona odporność na ścieranie a tym samym dłuższa żywotność.
- komponenty malowane proszkowo
- dokumenty: deklaracja zgodności, instrukcja użytkowania, świadectwo jakości 2.1, świadectwo jakości 3.1
- do podnoszenia i transportu blach stalowych
- uchwyty HXW/HSXW muszą być zawsze używane w parach (lub ich wielokrotności)
- zaciski HSXW mają większy otwór szczęki

Cecho Spółka z o.o.

ul. gen. Mieczysława Boruty-Spiechowicza 27, 43-300 Bielsko-Biała

Tel. +48 692 943 742, +48 507 651 274

biuro@cecho.pl

NIP: 9372710352, REGON: 369940616, KRS: 0000727115

Sąd Rejonowy w Bielsku-Białej, VIII Wydział Gospodarczy Krajowego Rejestru Sądowego Kapitał zakładowy 100 000 PLN

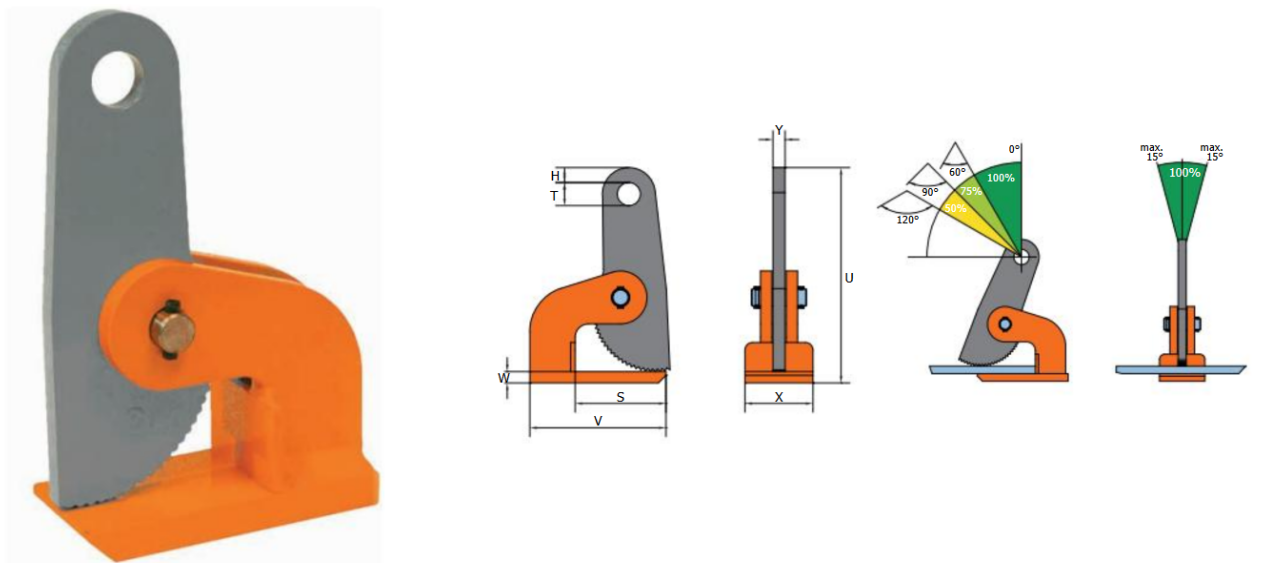
**Tabela parametrów technicznych uchwyty do podnoszenia XHW/HSXW**

Cecho Spółka z o.o.

ul. gen. Mieczysława Boruty-Spiechowicza 27, 43-300 Bielsko-Biała

Tel. +48 692 943 742, +48 507 651 274

biuro@cecho.pl

NIP: 9372710352, REGON: 369940616, KRS: 0000727115

Sąd Rejonowy w Bielsku-Białej, VIII Wydział Gospodarczy Krajowego Rejestru Sądowego Kapitał zakładowy 100 000 PLN

Typ	DOR /para [kg]	R [mm]	V [mm]	S [mm]	W [mm]	T [mm]	H [mm]	X [mm]	U [mm]	Y [mm]	Masa [kg/szt.]
HXW 1 t	1000	0-35	140	99	10	25	11,5	65	188	15	2,60
HXW 2 t	2000	0-60	180	118	15	30,5	19,5	90	287	16	7,00
HXW 3 t	3000	0-60	180	118	20	30,5	19,5	90	291	16	8,00
HXW 4 t	4000	0-60	220	145	25	30,5	19,5	105	304	20	13,00
HXW 6 t	6000	0-60	220	145	25	30,5	19,5	110	307	20	14,00
HXW 8 t	8000	0-60	225	135	35	30,5	19,5	120	336	30	19,00
HXW 10 t	10000	0-60	225	135	35	30,5	19,5	120	336	30	19,00
HXW 12 t	12000	0-60	225	135	35	30,5	19,5	120	336	30	19,00
HXW 15 t	15000	0-60	262	147	35	43	21,5	160	344	35	30,00
HXW 25 t	25000	0-60	262	147	40	43	21,5	175	349	35	33,00
HSXW 2 t	2000	0-100	180	120	15	30,5	19,5	90	383	15	9,20
HSXW 3 t	3000	0-100	180	120	20	30,5	19,5	90	387	15	10,00
HSXW 4 t	4000	0-100	220	145	25	30,5	19,5	105	414	20	15,00
HSXW 6 t	6000	0-100	220	145	25	30,5	19,5	120	414	20	16,50
HSXW 8 t	8000	0-100	225	135	35	30,5	19,5	120	428	30	21,00
HSXW 10 t	10000	0-100	225	135	35	30,5	19,5	120	428	30	22,00
HSXW 12 t	12000	0-100	225	135	35	30,5	19,5	120	428	30	22,00
HSXW 15 t	15000	0-150	350	240	35	45	27,5	140	665	35	53,00