

**Cecho Spółka z o.o.**

ul. gen. Mieczysława Boruty-Spiechowicza 27, 43-300 Bielsko-Biała

Tel. +48 692 943 742, +48 507 651 274

biuro@cecho.pl

NIP: 9372710352, REGON: 369940616, KRS: 0000727115

Sąd Rejonowy w Bielsku-Białej, VIII Wydział Gospodarczy Krajowego Rejestru Sądowego Kapitał zakładowy 100 000 PLN

---

Dane aktualne na dzień: 03-04-2025 20:39

Link do produktu: <https://www.cecho.pl/uchwyt-do-podnoszenia-przenoszenia-i-przemieszczania-stali-aluminium-drewna-i-marmuru-vnmwvsnmw-p-192.html>



## Uchwyt do podnoszenia, przenoszenia i przemieszczania stali, aluminium, drewna i marmuru VNMW/VSNMW

### Opis produktu

Uchwyt do podnoszenia stali, aluminium, drewna i marmuru VNMW/VSNMW

- znakowanie: symbol wyrobu, znak CE, symbol producenta,
- zwiększona odporność na ścieranie a tym samym dłuższa żywotność.
- komponenty malowane proszkowo
- dokumenty: deklaracja zgodności, instrukcja użytkowania, świadectwo jakości 2.1, świadectwo jakości 3.1
- zacisk może być użyty do podnoszenia, przenoszenia i przemieszczania stali, aluminium, drewna i marmuru
- zacisk jest zablokowany w pozycji zamkniętej, jak i w pozycji otwartej

**Cecho Spółka z o.o.**

ul. gen. Mieczysława Boruty-Spiechowicza 27, 43-300 Bielsko-Biała

Tel. +48 692 943 742, +48 507 651 274

biuro@cecho.pl

NIP: 9372710352, REGON: 369940616, KRS: 0000727115

Sąd Rejonowy w Bielsku-Białej, VIII Wydział Gospodarczy Krajowego Rejestru Sądowego Kapitał zakładowy 100 000 PLN

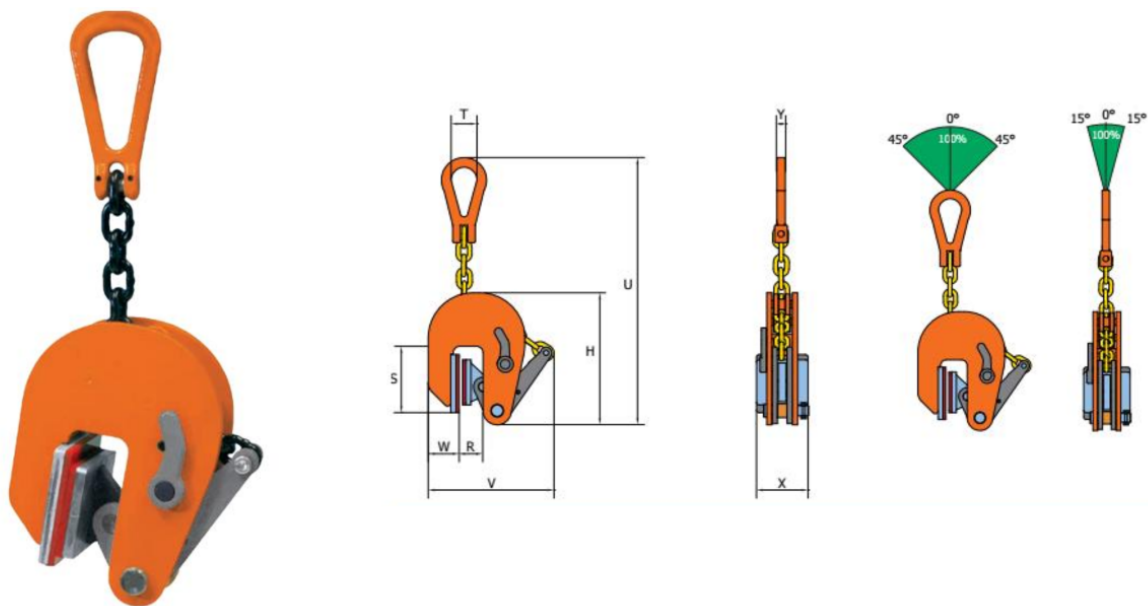
**Tabela parametrów technicznych uchwytu do podnoszenia VNMW/VSNMW**

Typ	DOR	R	H	S	T	U	V	W	X	Y	Masa
	[kg]	[mm]	[mm]	[mm]	[mm]	[mm]	[mm]	[mm]	[mm]	[mm]	[kg/szt.]
VNMW 0.5 t	500	1-20	205	102	40	462	224	48	80	14	6,00
VSNMW 0.5 t	500	17-37	205	102	40	462	241	48	80	14	6,00
VNMW 1 t	1000	1-30	232	105	40	470	282	46	80	14	6,50
VNMW 1.5 t	1500	1-40	232	105	40	470	282	46	80	14	6,50
VNMW 2 t	2000	1-50	362	124	50	704	408	63	80	18	15,00
VNMW 3 t	3000	1-60	362	124	50	704	408	63	80	18	15,50